

serie VL

2.200 kg / 2.500 kg / 3.000 kg / 3.500 kg

Carrelli elevatori a forche elettrici



- Nuovi montanti ad alta visibilità e posizionatore forche con traslazione laterale opzionale
- Impostazioni delle prestazioni HiP ed eLo
- Il freno di stazionamento automatico YaleStop impedisce l'arretramento incontrollato del carrello su rampe e pendenze
- Livelli bassissimi di vibrazioni complessive corpo
- Miglioramento costante della stabilità (CSE)
- Freni a bagno d'olio
- Tecnologia CAN bus

VDI 2198 - Specifiche generali

			Yale	Yale	Yale	Yale	Yale	
Segno distintivo	1.1	Costruttore (abbreviazione)		Yale	Yale	Yale	Yale	
	1.2	Designazione tipo del costruttore		ERP 22 VL MWB	ERP 22 VL MWB	ERP 25 VL MWB	ERP 25 VL MWB	ERP 25 VL LWB
		Modello		Value	Productivity	Value	Productivity	Value
	1.3	Motore: elettrico (batteria o corrente di rete), diesel, benzina, gas		Elettrico (batteria)	Elettrico (batteria)	Elettrico (batteria)	Elettrico (batteria)	Elettrico (batteria)
	1.4	Tipo di operatore: manuale, operatore a terra, operatore in piedi, operatore seduto, commissionatore		Seduto	Seduto	Seduto	Seduto	Seduto
	1.5	Capacità/portata nominale	Q (t)	2.2	2.2	2.5	2.5	2.5
	1.6	Distanza del baricentro del carico	c (mm)	500	500	500	500	500
	1.8	Distanza del carico, dal centro dell'assale di trazione alla forca	x (mm)	419	419	419	419	419
	1.9	Interasse	y (mm)	1606	1606	1606	1606	1750
Peso	2.1	Peso di servizio ●	kg	4520	4670	4520	4870	4930
	2.2	Carico sull'assale, con carico anter./poster. ●	kg	5739 / 977	5640 / 1224	6211 / 805	6114 / 1254	6283 / 1144
	2.3	Carico sull'assale, senza carico anter./poster. ●	kg	2279 / 2236	2018 / 2646	2279 / 2236	1805 / 3063	2469 / 2458
Gommatura/telaio	3.1	Gommatura: P=pneumatico, V = cushion, SE =gomme superelastiche		SE	SE	SE	SE	SE
	3.2	Dimensioni ruote anteriori		23 x 10 - 12	23 x 10 - 12	23 x 10 - 12	23 x 10 - 12	23 x 10 - 12
	3.3	Dimensioni ruote posteriori		18 x 7 - 8	18 x 7 - 8	18 x 7 - 8	18 x 7 - 8	18 x 7 - 8
	3.5	Ruote, numero ant./post. (x = ruote non motrici)		2X / 2	2X / 2	2X / 2	2X / 2	2X / 2
	3.6	Battistrada anteriore	b ₁₀ (mm)	938 / 1054	938 / 1054	938 / 1054	938 / 1054	938 / 1054
	3.7	Battistrada posteriore	b ₁₁ (mm)	992	992	992	992	992
	Dimensioni	4.1	Inclinazione del montante/piastra portaforche in avanti/all'indietro	α / β (°)	5 / 5	5 / 5	5 / 5	5 / 5
4.2		Altezza, montante abbassato	h ₁ (mm)	2192	2192	2192	2192	2192
4.3		Sollevamento libero ▼	h ₂ (mm)	100	100	100	100	100
4.4		Sollevamentot ▼	h ₃ (mm)	3350	3350	3350	3350	3350
4.5		Altezza, montante esteso +	h ₄ (mm)	3960	3960	3960	3960	3960
4.7		Altezza tettuccio di protezione (cabina) ○	h ₆ (mm)	2193	2193	2193	2193	2193
4.7.1		Altezza cabina (cabina aperta)		2206	2206	2206	2206	2206
4.8		Altezza sedile/altezza supporto ✕	h ₇ (mm)	1070	1070	1070	1070	1070
4.12		Altezza attacco	h ₁₀ (mm)	262	262	262	262	262
4.19		Lunghezza totale	l ₁₁ (mm)	3336	3336	3336	3336	3480
4.20		Lunghezza compreso spalla forche ◆	l ₂ (mm)	2336	2336	2336	2336	2480
4.21		Larghezza totale*	b ₁ /b ₂ (mm)	1173 / 1289	1173 / 1289	1173 / 1289	1173 / 1289	1173 / 1289
4.22		Dimensioni forche ISO 2331	s/e/l (mm)	40 / 100 / 1000	40 / 100 / 1000	40 / 100 / 1000	40 / 100 / 1000	40 / 100 / 1000
4.23		Piastra portaforche ISO 2328, classe/tipo A, B		2A	2A	2A	2A	2A
4.24		Larghezza piastra portaforche ▶	b ₃ (mm)	1067	1067	1067	1067	1067
4.31		Distanza da terra, con carico, sotto il montante	m ₁ (mm)	83	83	83	83	83
4.32		Distanza da terra al centro dell'interasse	m ₂ (mm)	137	137	137	137	137
4.33		Dimensione del carico b ₁₂ x l ₆ trasversale	b ₁₂ x l ₆ (mm)	1200 x 1000	1200 x 1000	1200 x 1000	1200 x 1000	1200 x 1000
4.34		Larghezza corsia, dimensioni del carico predeterminate	A _{st} (mm)	3613	3613	3613	3613	3750
4.34.1		Larghezza corsia per pallet 1000 x 1200 trasversale	A _{st} (mm)	3613	3613	3613	3613	3750
4.34.2	Larghezza corsia per pallet 800 x 1200 longitudinalmente	A _{st} (mm)	3766	3766	3766	3766	3906	
4.35	Raggio di sterzata	W _a (mm)	1931	1931	1931	1931	2073	
4.36	Raggio di sterzata interno	b ₁₃ (mm)	173	173	173	173	189	
4.41	Intersezione in corridoio a 90° (con pallet Larg. = 1200 mm, Lung. = 1000 mm)	mm	1981	1981	1981	1981	2043	
4.42	Altezza gradino (dal suolo alla pedana) ▲	mm	706 / 810	706 / 810	706 / 810	706 / 810	706 / 810	
4.43	Altezza gradino (tra i gradini intermedi dal suolo alla pedana)	mm	475	475	475	475	475	
Dati prestazionali	5.1	Velocità di marcia con/senza carico *	km/h	18.0 / 18.0	21.0 / 21.0	18.0 / 18.0	21.0 / 21.0	18.0 / 18.0
	5.2	Velocità di sollevamento con/senza carico	m/s	0.40 / 0.63	0.52 / 0.72	0.38 / 0.63	0.49 / 0.72	0.38 / 0.63
	5.3	Velocità di abbassamento con/senza carico	m/s	0.57 / 0.51	0.57 / 0.51	0.57 / 0.51	0.57 / 0.51	0.57 / 0.51
	5.5	Forza di trazione sulla barra di traino con carico/senza carico **	N	5468 / 5773	6015 / 6235	5591 / 5726	6037 / 6185	5591 / 5726
	5.6	Forza di trazione max. sulla barra di traino con carico/senza carico ***	N	18045 / 19052	19849 / 20576	18451 / 18897	19927 / 20409	18451 / 18897
	5.7	Pendenza superabile con/senza carico ****	%	10 / 14	11 / 16	9 / 13	10 / 14	9 / 13
	5.8	Pendenza superabile max. con/senza carico ***	%	26 / 39	28 / 42	24 / 35	26 / 38	24 / 35
	5.9	Tempo di accelerazione con/senza carico *	s	4.42 / 4.11	4.04 / 3.71	4.45 / 4.11	4.04 / 3.71	4.45 / 4.11
	5.10	Freno di servizio		Idraulico	Idraulico	Idraulico	Idraulico	Idraulico
	Motore elettrico	6.1	Motore di trazione, S2, 60 min	kW	2 x 10.0	2x 10.0	2x 10.0	2x 10.0
6.2		Motore di sollevamento, S3, 15%	kW	16.0	24.0	16.0	24.0	16.0
6.3		Batteria a norma DIN 43531/35/36 A, B, C, n.		43536A	43536A	43536A	43536A	43536A
6.4		Tensione batteria/capacità nominale K5	(V)/(ah)	80 / 560	80 / 560	80 / 560	80 / 560	80 / 700
6.5		Peso batteria	kg	1480 / 1635	1480 / 1635	1480 / 1635	1480 / 1635	1770 / 1956
6.6		Consumo energetico secondo ciclo VDI □	kWh/h @Nr di cicli	6.68	7.51	7.00	7.87	7.89
8.1	Tipo di unità di trazione		CA elettronico	CA elettronico	CA elettronico	CA elettronico	CA elettronico	
Dati aggiuntivi	10.1	Pressione di esercizio per le attrezzature	bar	155	155	155	155	155
	10.2	Volume olio per le attrezzature ☼	l/min	20 - 40	20-40	20-40	20-40	20-40
	10.3	Serbatoio olio idraulico, capacità	l	29.3	29.3	29.3	29.3	29.3
	10.7	Livello di pressione sonora percepito dal sedile dell'operatore ★	dB(A)	67	68	67	68	67
	10.8	Tipo di gancio traino, tipo DIN		Perno	Perno	Perno	Perno	Perno

- Batteria max.
- h₆ soggetto a tolleranza +/-5 mm.
- * Battistrada standard/largo. Aggiungere 20 mm con opzione cabina.
- ** Classe 60 minuti. Aggiungere 104 mm per opzione di estrazione laterale batteria.
- *** Classe 5 minuti. Aggiungere 124 mm per estrazione laterale batteria con opzione cabina.
- **** Classe 30 minuti.
- Senza griglia reggicarico. ▼ Lato inferiore delle forche.
- ✕ Sedile completamente ammortizzato in posizione compressa. Aggiungere 40 mm per la posizione nominale. Aggiungere 104 mm per opzione di estrazione laterale batteria.
- ▶ Aggiungere 28 mm con griglia reggi.
- ▲ Estrazione verticale/orizzontale della batteria.
- * Modalità prestazioni HiP.
- Modalità prestazioni e.
- ☼ Comandi idraulici manuali, portata massima impostata mediante il display cruscotto.

Yale	Yale	Yale	Yale	Yale		Costruttore (abbreviazione)	1.1	Segno distintivo
ERP 25 VL LWB	ERP 30 VL LWB	ERP 30 VL LWB	ERP 35 VL LWB	ERP 35 VL LWB		Designazione tipo del costruttore	1.2	
Productivity	Value	Productivity	Value	Productivity		Modello	1.3	
Elettrico (batteria)	Elettrico (batteria)	Elettrico (batteria)	Elettrico (batteria)	Elettrico (batteria)		Motore: elettrico (batteria o corrente di rete), diesel, benzina, gas	1.4	
Seduto	Seduto	Seduto	Seduto	Seduto		Tipo di operatore: manuale, operatore a terra, operatore in piedi, operatore seduto, commissionatore	1.5	
2.5	3.0	3.0	3.5	3.5	Q (t)	Capacità/portata nominale	1.6	
500	500	500	500	500	c (mm)	Distanza del baricentro del carico	1.8	
419	431	431	431	431	x (mm)	Distanza del carico, dal centro dell'assale di trazione alla forca	1.9	
1750	1750	1750	1750	1750	y (mm)	Interasse	2.1	
4860	5000	5300	5320	5370	kg	Peso di servizio ●	2.2	
6183 / 1167	7157 / 841	7055 / 1244	7871 / 942	7752 / 1115	kg	Carico sull'assale, con carico anter./poster. ●	2.3	
2067 / 2783	2560 / 2438	2090 / 3209	2508 / 2805	2209 / 3158	kg	Carico sull'assale, senza carico anter./poster. ●	3.1	
SE	SE	SE	SE	SE		Gommatura: P=pneumatico, V = cushion, SE =gomme superelastiche	3.2	
23 x 10 - 12	23 x 10 - 12	23 x 10 - 12	23 x 10 - 12	23 x 10 - 12		Dimensioni ruote anteriori	3.3	
18 x 7 - 8	18 x 7 - 8	18 x 7 - 8	18 x 7 - 8	18 x 7 - 8		Dimensioni ruote posteriori	3.5	
2X / 2	2X / 2	2X / 2	2X / 2	2X / 2		Ruote, numero ant./post. (x = ruote non motrici)	3.6	
938 / 1054	938 / 1054	938 / 1054	938 / 1054	938 / 1054	b ₁₀ (mm)	Battistrada anteriore	3.7	
992	992	992	992	992	b ₁₁ (mm)	Battistrada posteriore	4.1	
5 / 5	5 / 5	5 / 5	5 / 5	5 / 5	α / β (°)	Inclinazione del montante/piastra portaforche in avanti/all'indietro	4.2	
2192	2192	2192	2192	2192	h ₁ (mm)	Altezza, montante abbassato	4.3	
100	100	100	100	100	h ₂ (mm)	Sollevamento libero ▼	4.4	
3350	3155	3155	3155	3155	h ₃ (mm)	Sollevamento ▼	4.5	
3960	3865	3865	3865	3865	h ₄ (mm)	Altezza, montante esteso +	4.7	
2193	2193	2193	2193	2193	h ₆ (mm)	Altezza tettuccio di protezione (cabina) ○	4.7.1	
2206	2206	2206	2206	2206		Altezza cabina (cabina aperta)	4.8	
1070	1070	1070	1070	1070	h ₇ (mm)	Altezza sedile/altezza supporto ✕	4.12	
262	262	262	262	262	h ₁₀ (mm)	Altezza attacco	4.19	
3480	3492	3492	3570	3570	l ₁₁ (mm)	Lunghezza totale	4.20	
2480	2492	2492	2570	2570	l ₂ (mm)	Lunghezza compreso spalla forche ♦	4.21	
1173 / 1289	1173 / 1289	1173 / 1289	1173 / 1289	1173 / 1289	b ₁ /b ₂ (mm)	Larghezza totale*	4.22	
40 / 100 / 1000	50 / 120 / 1000	50 / 120 / 1000	50 / 120 / 1000	50 / 120 / 1000	s/e/l (mm)	Dimensioni forche ISO 2331	4.23	
2A	3A	3A	3A	3A		Piastra portaforche ISO 2328, classe/tipo A, B	4.24	
1067	1067	1067	1067	1067	b ₃ (mm)	Larghezza piastra portaforche ▶	4.31	
83	83	83	83	83	m ₁ (mm)	Distanza da terra, con carico, sotto il montante	4.32	
137	137	137	137	137	m ₂ (mm)	Distanza da terra al centro dell'interasse	4.33	
1200 x 1000	1200 x 1000	1200 x 1000	1200 x 1000	1200 x 1000	b ₁₂ x l ₆ (mm)	Dimensione del carico b ₁₂ x l ₆ trasversale	4.34	
3750	3762	3762	3828	3828	A _{st} (mm)	Larghezza corsia, dimensioni del carico predeterminate	4.34.1	
3750	3762	3762	3828	3828	A _{st} (mm)	Larghezza corsia per pallet 1000 x 1200 trasversale	4.34.2	
3906	3918	3918	3984	3984	A _{st} (mm)	Larghezza corsia per pallet 800 x 1200 longitudinalmente	4.35	
2073	2073	2073	2139	2139	W _a (mm)	Raggio di sterzata	4.36	
189	189	189	189	189	b ₁₃ (mm)	Raggio di sterzata interno	4.41	
2043	2043	2043	2076	2076	mm	Intersezione in corridoio a 90° (con pallet Larg. = 1200 mm, Lung. = 1000 mm)	4.42	
706 / 810	706 / 810	706 / 810	706 / 810	706 / 810	mm	Altezza gradino (dal suolo alla pedana) ▲	4.43	
475	475	475	475	475	mm	Altezza gradino (tra i gradini intermedi dal suolo alla pedana)	5.1	
21.0 / 21.0	17.0 / 18.0	19.5 / 21.0	16.0 / 18.0	18.0 / 21.0	km/h	Velocità di marcia con/senza carico *	5.1.1	
0.49 / 0.72	0.33 / 0.59	0.42 / 0.63	0.31 / 0.59	0.37 / 0.63	m/s	Velocità di sollevamento con/senza carico	5.2	
0.57 / 0.51	0.56 / 0.46	0.56 / 0.46	0.58 / 0.46	0.58 / 0.46	m/s	Velocità di abbassamento con/senza carico	5.3	
6037 / 6185	5441 / 5588	5877 / 6035	5478 / 5720	5918 / 6177	N	Forza di trazione sulla barra di traino con carico/senza carico **	5.5	
19927 / 20409	17956 / 18441	19393 / 19916	18076 / 18875	19522 / 20385	N	Forza di trazione max. sulla barra di traino con carico/senza carico ***	5.6	
10 / 14	8 / 12	9 / 13	7 / 12	8 / 13	%	Pendenza superabile con/senza carico ****	5.7	
26 / 38	22 / 34	24 / 37	20 / 32	22 / 35	%	Pendenza superabile max. con/senza carico ***	5.8	
4.04 / 3.71	4.56 / 4.18	4.14 / 3.78	4.60 / 4.23	4.19 / 3.83	s	Tempo di accelerazione con/senza carico *	5.9	
Idraulico	Idraulico	Idraulico	Idraulico	Idraulico		Freno di servizio	5.10	
2x 10.0	2x 10.0	2x 10.0	2x 10.0	2x 10.0	kW	Motore di trazione, S2, 60 min	6.1	
24.0	16.0	24.0	16.0	24.0	kW	Motore di sollevamento, S3, 15%	6.2	
43536A	43536A	43536A	43536A	43536A		Batteria a norma DIN 43531/35/36 A, B, C, n.	6.3	
80 / 700	80 / 700	80 / 700	80 / 700	80 / 700	(V)/(ah)	Tensione batteria/capacità nominale K5	6.4	
1770 / 1956	1770 / 1956	1770 / 1956	1770 / 1956	1770 / 1956	kg	Peso batteria	6.5	
8.86	8.66	9.74	10.03	11.28	kWh/h @Nr di cicli	Consumo energetico secondo ciclo VDI □	6.6	
CA elettronico	CA elettronico	CA elettronico	CA elettronico	CA elettronico		Tipo di unità di trazione	8.1	
155	155	155	155	155	bar	Pressione di esercizio per le attrezzature	10.1	
20-40	20-40	20-40	20-40	20-40	l/min	Volume olio per le attrezzature ☼	10.2	
29.3	29.3	29.3	29.3	29.3	l	Serbatoio olio idraulico, capacità	10.3	
68	67	68	67	68	dB(A)	Livello di pressione sonora percepito dal sedile dell'operatore ★	10.7	
Perno	Perno	Perno	Perno	Perno		Tipo di gancio traino, tipo DIN	10.8	

Segno distintivo

Peso

Gommatura/telaio

Dimensioni

Dati prestazionali

Motore elettrico

Dati aggiuntivi

◆ Con traslatore aggiungere 32 mm per ERP22VL - ERP25VL MWB, 34 mm per ERP25VL LWB, 33 mm per ERP30VL LWB, 32 mm per ERP35VL LWB
 ★ LPAZ , misurato secondo cicli di prova e basato su valori ponderali di cui alla norma EN 12053.

Scheda tecnica basata su carrelli con:
 Montante LFL a 2 stadi da 3390 mm (ERP20-25 VL) o 3200 mm (ERP30 VL) con piastra portaforche standard, forche da 1000 mm e griglia reggicarico con funzione esteso inserita e configurazione con batteria DIN, sedile standard e tettuccio di protezione, comandi

idraulici manuali, pneumatici di trazione e di sterzo superelastici.
Tutti i valori sono nominali e soggetti a tolleranze. Per maggiori informazioni, contattare il costruttore.

I prodotti Yale possono subire variazioni senza obbligo di preavviso.
I carrelli illustrati possono essere allestiti con attrezzature opzionali.
I valori possono variare a seconda delle configurazioni.

Dimensioni carrello

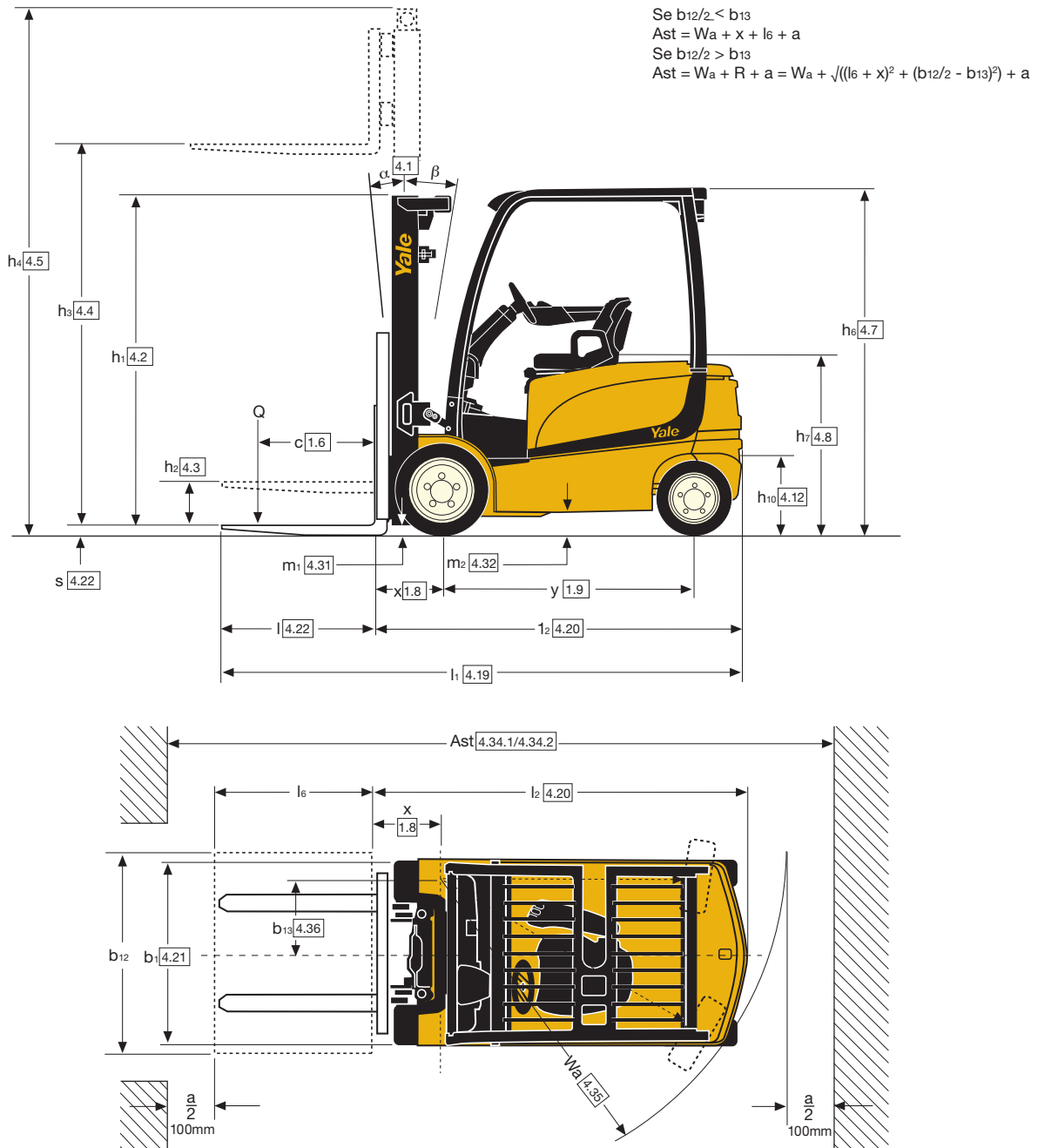

Carico nominale rispetto al baricentro del carico

Piastra a rulli standard

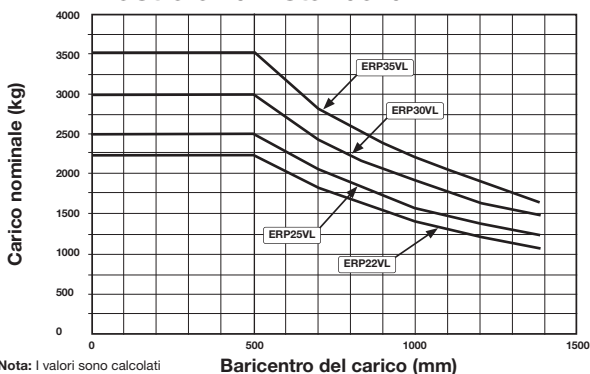

Carico nominale rispetto al baricentro del carico

Carrellino di traslazione

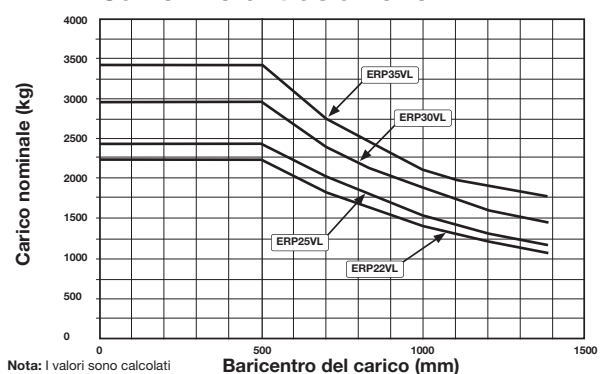

Calcoli basati su:

Montante FFL a 3 stadi da 5100 mm (ERP20-25 VL LWB), 4650 mm (ERP25VL MWB) o 4460 mm (ERP30-35 VL) con piastra portaforche standard da 1067 mm con griglia reggicarico.

ERP 22VL MWB Caratteristiche montante e portate (kg) - gomme superelastiche

Modello						ERP 22 VL MWB						
Dimensioni ruote anteriori						23 x 10-12						
Larghezza totale, frontale						1173 mm						
Montante	h ₁ (mm)	h _{2+s} (mm)	h _{3+s} (mm)	h ₄ (mm)	Inclinazione		Forche			Spostamento laterale integrato		
							Baricentro (kg)			Baricentro (kg)		
					Av.	In.	500	600	700	500	600	700
2 stadi LFL	2195	140	3390	3956	5	5	2200	2000	1900	2200	2000	1830
	2395	140	3790	4356	5	5	2200	2000	1900	2200	2000	1820
	2745	140	4330	4896	5	5	2200	2000	1890	2200	1990	1810
	2995	140	4830	5396	5	5	2200	2000	1880	2190	1980	1800
2 stadi FFL	2195	1625	3400	3966	5	5	2200	2000	1900	2200	2000	1830
3 stadi FFL	2145	1595	4950	5496	5	5	2200	2000	1870	2180	1970	1790
	2395	1845	5550	6096	5	5	2110	1920	1780	2070	1870	1700
	2595	2045	6000	6546	5	5	2020	1830	1700	1980	1790	1630

Tutti i valori sono calcolati con forche da 1000 mm e senza griglie reggicarico.

ERP 25VL MWB, ERP 25VL LWB Caratteristiche montante e portate (kg) - gomme superelastiche

Modello						ERP 25 VL MWB						ERP 25 VL LWB						
Dimensioni ruote anteriori						23 x 10-12						23 x 10-12						
Larghezza totale, frontale						1173 mm						1173 mm						
Montante	h ₁ (mm)	h _{2+s} (mm)	h _{3+s} (mm)	h ₄ (mm)	Inclinazione		Forche			Spostamento laterale integrato			Forche			Spostamento laterale integrato		
							Baricentro (kg)			Baricentro (kg)			Baricentro (kg)			Baricentro (kg)		
					Av.	In.	500	600	700	500	600	700	500	600	700	500	600	700
2 stadi LFL	2195	140	3390	3956	5	5	2500	2270	2140	2490	2250	2060	2500	2270	2170	2500	2270	2090
	2395	140	3790	4356	5	5	2500	2270	2130	2490	2250	2050	2500	2270	2170	2500	2270	2090
	2745	140	4330	4896	5	5	2500	2270	2120	2470	2240	2040	2500	2270	2160	2500	2270	2080
	2995	140	4830	5396	5	5	2480	2250	2090	2440	2210	2010	2500	2270	2150	2500	2270	2070
2 stadi FFL	2195	1625	3400	3966	5	5	2500	2270	2140	2500	2600	2060	2500	2270	2170	2500	2270	2090
3 stadi FFL	2145	1595	4950	5496	5	5	2440	2210	2060	2400	2170	1980	2500	2270	2140	2500	2250	2060
	2395	1845	5550	6096	5	5	2310	2100	1930	2250	2030	1850	2410	2190	2050	2380	2150	1960
	2595	2045	6000	6546	5	5	2210	2000	1840	2150	1940	1770	2310	2100	1960	2290	2070	1890

Tutti i valori sono calcolati con forche da 1000 mm e senza griglie reggicarico.

ERP 30VL LWB, ERP 35VL LWB Caratteristiche montante e portate (kg) - gomme superelastiche

Modello						ERP 25 VL MWB						ERP 25 VL LWB						
Dimensioni ruote anteriori						23 x 10-12						23 x 10-12						
Larghezza totale, frontale						1173 mm						1173 mm						
Montante	h ₁ (mm)	h _{2+s} (mm)	h _{3+s} (mm)	h ₄ (mm)	Inclinazione		Forche			Spostamento laterale integrato			Forche			Spostamento laterale integrato		
							Baricentro (kg)			Baricentro (kg)			Baricentro (kg)			Baricentro (kg)		
					Av.	In.	500	600	700	500	600	700	500	600	700	500	600	700
2 stadi LFL	2195	145	3200	3861	5	5	3000	2720	2550	2960	2680	2440	3500	3130	2680	3440	3110	2680
	2395	145	3600	4261	5	5	3000	2720	2540	2950	2670	2440	3500	3130	2680	3430	3100	2680
	2745	145	4100	4761	5	5	3000	2720	2530	2940	2660	2430	3500	3130	2680	3420	3090	2680
	2995	145	4600	5261	5	5	2920	2650	2460	2850	2580	2360	3410	3090	2680	3330	3010	2680
2 stadi FFL	2195	1535	3205	3862	5	5	3000	2720	2550	2960	2680	2440	3500	3130	2680	3440	3110	2680
3 stadi FFL	2145	1500	4610	5252	5	5	2970	2690	2500	2900	2620	2390	3460	3130	2680	3470	3050	2680
	2295	1650	4910	5552	5	5	2900	2630	2440	2830	2560	2340	3400	3080	2680	3300	2980	2680
	2395	1750	5210	5852	5	5	2840	2570	2380	2760	2500	2280	3320*	3010*	2680*	3220*	2920*	2660*
	2645	2000	5810	6452	5	5	2690	2440	2250	2600	2350	2150	3170*	2870*	2640*	3060*	2760*	2520*

Tutti i valori sono calcolati con forche da 1000 mm e senza griglie reggicarico.

* Richiesto battistrada largo

Tutti i valori sono nominali e soggetti a tolleranze. Per maggiori informazioni, contattare il costruttore.

I prodotti Yale possono subire variazioni senza obbligo di preavviso.

I carrelli illustrati possono essere allestiti con attrezzature opzionali.

I valori possono variare a seconda delle configurazioni.

serie VL

Modelli : ERP 22VL MWB, ERP 25VL MWB, ERP 25VL LWB, ERP 30VL LWB, ERP 35VL LWB

La serie VL Yale è disponibile in due configurazioni : Value e Productivity.

Dalle caratteristiche prestazionali evolute, la configurazione Productivity è stata progettata per applicazioni intensive, ad alta produttività, con lunghi turni di lavoro e sollevamenti ad altezza elevata, come efficace alternativa ai carrelli con motore a combustione interna.

Ad esempio, rispetto alla configurazione Value, la velocità massima (in condizioni di carico) è stata aumentata a 21 km/h con un'accelerazione più rapida e le velocità di sollevamento sono state aumentate del 27%.

Tecnologia CA

I motori di trazione Yale classe H con tecnologia CA sono ideati alle applicazioni più impegnative. Facilità nel cambio di direzione in marcia avanti e retromarcia per una guida senza discontinuità. Nella modalità ad alte prestazioni o "HiP", la tecnologia CA assicura una maggiore accelerazione, anche a pieno carico e in pendenza.

Oltre a migliorare le prestazioni, la tecnologia CA riduce gli interventi di manutenzione, consentendo intervalli di assistenza di 1000 ore per la maggior parte dei componenti.

Freni

Il carrello elevatore è dotato di freni a bagno d'olio e YaleSTOP, un freno di stazionamento automatico azionato a molla e rilasciato elettromagneticamente, installato all'estremità di entrambi i motori. Il freno di stazionamento viene attivato automaticamente dal sistema di comando ogni volta che il carrello non è in movimento e non è richiesta trazione.

Il freno di stazionamento assicura inoltre una maggiore controllabilità nelle applicazioni in pendenza.

Quando viene azionato il freno a pedale il sistema di comando intelligente utilizza il servofreno elettrico (e-Boost) che esalta la funzione di "recupero" dei motori di trazione. Questo riduce inoltre la quantità di lavoro eseguita dai freni a disco a bagno d'olio comportando una minore usura dei freni.

Sterzo

Il motore CA da 16kW (Value) o da 24 kW (Productivity) aziona una pompa che fornisce la pressione olio alla pompa idraulica e allo sterzo, eliminando l'esigenza di un motore ed una pompa sterzo separati. Il piantone dello sterzo è



regolabile continuamente per una ampiezza di 26°. Durante le svolte, la velocità dei motori di trazione viene regolata continuamente indipendentemente dal controllo della trazione assicurando un funzionamento dolce. Yale VL presenta un nuovo modernissimo assale sterzante personalizzato, che ha una migliore articolazione delle ruote direttrici consentendo la svolta in spazi più ristretti rispetto ad un assale sterzante convenzionale a 4 ruote.

Modalità di prestazione

Le prestazioni del carrello elevatore possono essere personalizzate per mezzo dell'overhead display migliorato, con disponibilità di 4 modalità operative per adeguarsi alle esigenze dell'applicazione e alle preferenze del conducente. Per ottenere la massima velocità ed accelerazione, scegliere la modalità 4, mentre per manovre delicate ed una maggiore durata della batteria è ideale la modalità 1.

Il Vostro tecnico di assistenza può modificare la velocità e l'accelerazione massima della modalità 4 e in tal modo vengono automaticamente modificate anche le modalità 1, 2 e 3 in quanto percentuali della modalità 4.

Modalità "eLo" o "HiP"

I carrelli elevatori VL Yale vantano una modalità risparmio energetico "eLo", che permette eccezionali prestazioni di efficienza energetica quando è richiesto



un funzionamento continuo per lunghi periodi senza ricaricare la batteria.

La modalità operativa "HiP" (accessibile attraverso il pannello integrato nel cruscotto con password assistenza) modifica le caratteristiche della curva di coppia del motore per garantire una maggiore coppia al carrello, maggiore velocità e accelerazione in pendenza per le applicazioni più impegnative mantenendo la stessa velocità massima della modalità "eLo". La modalità "eLo" assicura la massima autonomia della batteria.

Migliore ergonomia

La serie VL è progettata per ottimizzare il comfort dell'operatore.

La maniglia montata sul tettuccio di protezione, il bracciolo del sedile (incernierato) e l'altezza molto ridotta dei gradini assicurano tre punti di ingresso e uscita di facile accesso al modulo del conducente. L'operatore siede in una posizione progettata ergonomicamente per garantire il massimo in termini di sicurezza, comfort, visibilità e facilità di guida. Un nuovo sedile completamente ammortizzato garantisce 80 mm di sospensione e i livelli minimi di vibrazioni complessive corpo del settore. Il sedile girevole opzionale assicura una posizione di guida in retromarcia superiore. Sia il modulo mini-leve sia le leve manuali hanno un interruttore di direzione integrato.

Il piantone dello sterzo assistito da molle e progettato ergonomicamente è dotato di una regolazione continua della marcia in avanti e retromarcia fino a 26°, e consente una regolazione telescopica di 75 mm. Lo sterzo sincronizzato che aumenta ulteriormente il comfort del conducente e il funzionamento presenta anche la funzione di memorizzazione dell'inclinazione (opzione).

Il carrello elevatore è dotato di ampio spazio sul pavimento nello e maniglia standard di retromarcia posizionata sulla parte posteriore del sedile. Il vano piedi libero consente di accedere facilmente da entrambi i lati del carrello elevatore in caso di montaggio del modulo mini-leve opzionale.

Miglioramento costante della stabilità (CSE)

Si tratta di un sistema meccanico che si avvale della gravità per ottimizzare la geometria di progettazione dell'assale di sterzo Yale. Riduce l'inclinazione limitando l'articolazione dell'assale di sterzo e non compromette la capacità del carrello di operare su superfici irregolari o dissestate o superare gli ostacoli. Inoltre è esente al 100% da interventi di manutenzione.

Montanti

È disponibile l'intera gamma di montanti Yale Hi-Vis ad alta visibilità LFL a 2 stadi e FFL a 2 e 3 stadi.

Il montante ridisegnato Yale Hi-Vis presenta una nuova disposizione delle catene e dei tubi flessibili che ottimizza la visibilità delle forche da parte dell'operatore. Oltre al miglioramento

della visibilità attraverso il montante, è stata migliorata anche la visuale a 180 gradi. La produttività è stata migliorata.

Batteria

È possibile scegliere batterie DIN 560 Ah/620 Ah - 700 Ah/775 Ah (a seconda dell'interasse).

Il modello con interasse corto (SWB) è dotato di una batteria di capacità minore e offre una migliore manovrabilità e dimensioni ridotte delle corsie di impilamento. Il modello a interasse lungo (LWB) dispone di uno spazio supplementare per la batteria e di una maggiore autonomia. Un indicatore di carica della batteria (BDI) e di interruzione sollevamento sono l'equipaggiamento standard di tutti i carrelli.

Bassi costi per tutta la durata

Costi di manutenzione più bassi sono il risultato della minore manutenzione necessaria grazie ai freni a bagno d'olio, il freno di stazionamento elettrico e le tecnologie CAN bus e CA.

La trasmissione è sigillata a vita, eliminando la necessità di assistenza, il cambio dell'olio è richiesto ogni 4000 ore. Pacchetti di luci a LED sono disponibili come optional.

Gli intervalli di assistenza sono di 1000 ore per la maggior parte dei componenti e di 4000 ore per i freni a bagno d'olio, l'assale di trazione, la trasmissione e l'olio idraulico.

Il sistema frenante a recupero di energia consente di ottimizzare la durata della batteria e contribuisce ad aumentare la durata dei componenti.

Opzioni

- Mini-leve AccuTouch
- Ritorno all'inclinazione impostata (RTST)
- Comando senso di marcia a pedale
- Kit luci, comprese luci a LED
- Allarme inversione di marcia
- Traslatore integrato
- Due metodi di estrazione della batteria:
 1. Dall'alto
 2. Estrazione laterale
- Protezione dagli agenti atmosferici
- Cabina a bassa rumorosità.



serie VL

Modelli : ERP 22VL MWB, ERP 25VL MWB,
ERP 25VL LWB, ERP 30VL LWB, ERP 35VL LWB





HYSTER-YALE UK LIMITED operante come
Yale Europe Materials Handling
Centennial House, Frimley Business Park,
Frimley, Surrey GU16 7SG, Regno Unito.

Tel: +44 (0) 1276 538500 Fax: +44 (0) 1276 538559

www.yale-forklifts.eu

N. di pubblicazione. 220990061 Rev.07 Stampato nel Paesi Bassi (07187HG) IT.

Sicurezza. Questo carrello è conforme alle attuali normative UE. Le specifiche sono soggette a modifiche senza preavviso.

Yale, VERACITOR e  sono marchi commerciali registrati. "PEOPLE, PRODUCTS, PRODUCTIVITY", PREMIER, Hi-Vis e CSS sono marchi registrati negli Stati Uniti e in altre giurisdizioni. MATERIALS HANDLING CENTRAL e MATERIAL HANDLING CENTRAL sono marchi di servizio negli Stati Uniti e in altre giurisdizioni.  è un copyright registrato.

© Yale Europe Materials Handling 2018. Tutti i diritti riservati. Carrello elevatore illustrato con attrezzatura opzionale. Paese di registrazione: Inghilterra e Galles. Numero di registrazione dell'impresa: 02636775

